



# STAR 6 PICKING

SICHERHEIT OHNE KOMPROMISSE

**Haulotte** 

# STAR 6 PICKING



**1** WARTUNG UND REPARATUREN



**2** REGAL-AUFBAU



**3** POS BESCHILDERUNG UND DEKORATION



**4** BESTANDSMANAGEMENT

## FÜR INNENANWENDUNGEN WIE VERTRIEB UND LOGISTIK



**5** REGALE BEFÜLLEN UND  
LEEREN



**6** KOMMISSIONIERUNG



PROJET LUMIERE  
DU 02 AU 28 MARS

VOUS METTIEZ  
VOTRE MAISON  
EN LUMIERE ?

PROJET LUMIERE  
DU 02 AU 28 MARS

VOUS METTIEZ  
VOTRE MAISON  
EN LUMIERE ?

ZONE DE DESTOCKAGE

PLAFONDS XPRO2 PIECE D'EAU RIPOLIN 2.5L + 20%	MURS ET PLAFONDS XPRO3 MAT RIPOLIN	MURS ET PLAFONDS BENVO EXPRESS ACRYL. SATIN RIPOLIN 1L + 20%	MURS ET PLAFONDS BENVO EXPRESS ACRYL. MAT RIPOLIN 1L + 20%	PEINTURE BLANCHE GLYCERO V33 SATIN 10L	PEINTURE BLANCHE GLYCERO V33 MAT 10L	PEINTURE BLANCHE EASY COVER MS V33 SATIN 10L	PEINTURE BLANCHE EASY MS V33
33%	82%	38%	49%	97%	86%	79%	69%
29.90	55.90	55.90	55.90	99.90	79.90	69.90	69.90

ZONE DE DESTOCKAGE

NOUVEAUTÉ

STAR 6 P AC

# STAR 6 PICKING

## 10 KERNPUNKTE

1

### STABILER ARBEITSKORB

Mit umgedrehtem Mastsystem.  
Die Bediener fühlen sich sicher und können konzentriert arbeiten.

2

### OPTIMIERTE BETRIEBSZEIT

Mastsystem ohne Kabel und Ketten.  
Minimale Wartung garantiert.

3

### MAXIMALES SICHTFELD

Der Mast befindet sich auf der gleichen Ebene wie die Geländer.  
Das Sichtfeld des Bedieners wird durch nichts beeinflusst.

4

### BATTERIEANZEIGE

Im oberen Bedienpult.  
Der Bediener wird von nichts überrascht.

5

### SICHERE ABLAGE MIT FALLSCHUTZ

Mit abnehmbaren Seitenpanelen  
Pakete sitzen sicher in der Ablage.

6

### SICHERER UND EINFACHER ZUGANG

Einstiegsleisten und rutschfeste Stufen auf beiden Seiten.  
Bediener können sicher auf die Plattform steigen.

7

### VERBESSERTES SICHTFELD

Mit einem Blinklicht am Fahrgestell.  
Für optimale Sicherheit ist die Maschine deutlich sichtbar.

8

### INTELLIGENTER TRANSPORT

Mit Staplertaschen zum Heben der Maschine.  
Sicheres Heben ohne Kipprisiko.

9

### EINFACH ÜBER HINDERNISSE FAHREN

Automatisches Schutzsystem gegen Schlaglöcher.  
Bewältigt Hindernisse wie Fußleisten und Türschwellen.

10

### ON-BOARD DIAGNOSTIK TOOL

Versorgt die Techniker mit wichtigen Informationen (Fehlersuche, Wartungsmeldungen, etc.).  
Reduziert Ausfallzeiten auf ein Minimum.

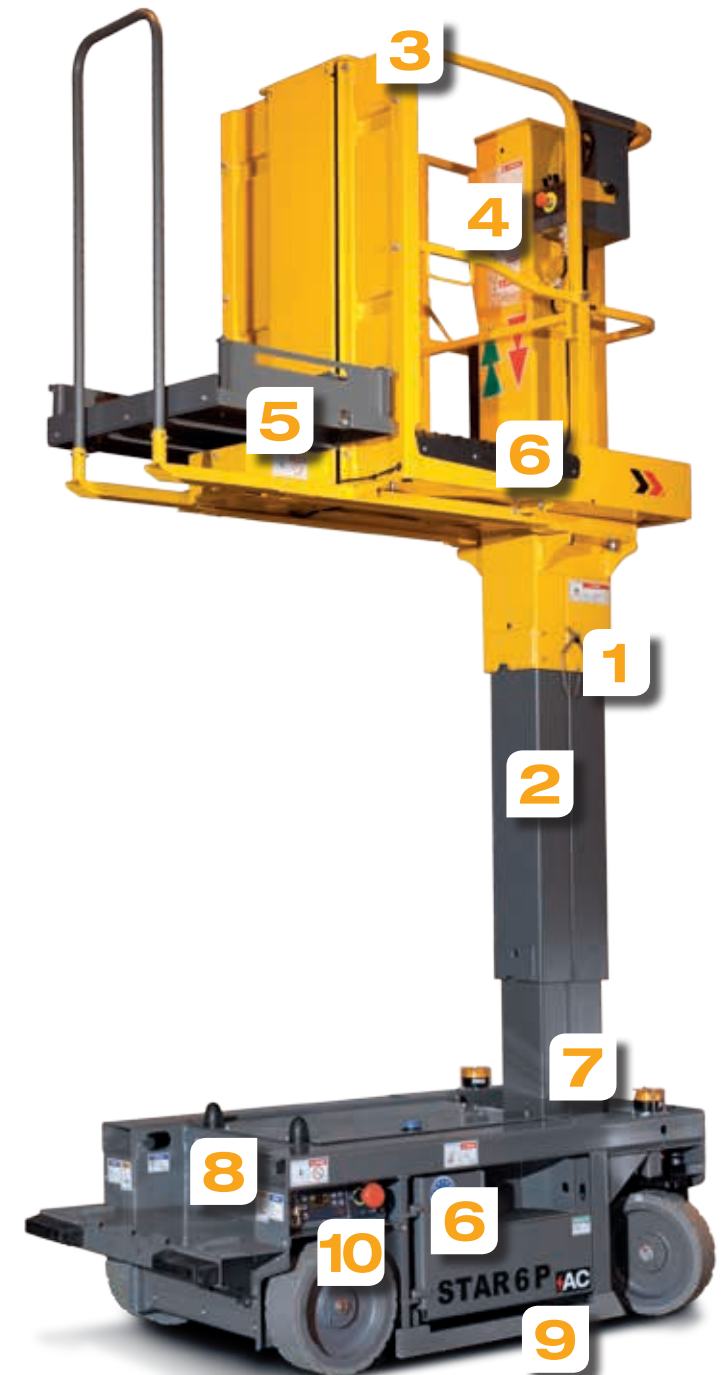

“ Verhindert Unfälle und schützt die Waren ”



# STAR 6 PICKING



## SICHERE ABLAGE MIT FALLSCHUTZ

Die Ablage der STAR 6 Picking besitzt abnehmbare Seitenwände und ein Geländer an der Vorderseite, um die Waren zu sichern. Dadurch sitzen die Pakete perfekt und können weder herunter fallen, noch beschädigt werden. Ein großer Vorteil in Sachen Sicherheit.



## SICHERE UND EINFACHE STUFEN

Sicheres Besteigen der Plattform, dank Einstiegsleisten und rutschfesten Stufen auf beiden Seiten des Arbeitskorbs.

# OPTIMALE SICHERHEIT

1

STAR 6 PICKING

## TÜR-SENSOREN

Die Schwingtüren sind mit Sensoren ausgestattet.

Die Maschine kann mit offenen Türen weder gefahren noch angehoben werden und garantiert dem Bediener damit Sicherheit.



## INNOVATIVES KOLLISIONSSCHUTZ-SYSTEM

Nur von Haulotte: Die STAR 6 Picking ist die erste Hubarbeitsplattform, die mit einer optionalen ACTIV'Pedestrian Beleuchtung ausgestattet ist.

Ein echter Gewinn für die Sicherheit! Das System schaltet sich automatisch ein, wenn die Maschine in Bewegung ist. Ein Lichtkegel vor der Maschine warnt Fußgänger.

Dadurch verbessert sich die Sichtbarkeit der Maschine auch hinter Kurven und verhindert Zusammenstöße mit Arbeitern im Lager oder mit Kunden in Geschäften.



## STABILER ARBEITSKORB

Das Mastsystem der STAR 6 Picking bietet dem Arbeitskorb mehr Stabilität und Steifigkeit.

Die Bediener fühlen sich sicher und können konzentriert arbeiten.



## INTELLIGENTER TRANSPORT

Für eine maximale Flexibilität kann die STAR 6 Picking zum Transport längs oder quer gehoben werden. Das Fahrgestell ist hierfür mit speziell entwickelten Taschen für Gabelstapler ausgestattet.

Dank dieser einfachen und dennoch effizienten Lösung kann die Maschine sicher und ohne Kipprisiko angehoben werden.

## MAXIMALES SICHTFELD

Da sich Mast und Geländer auf gleicher Ebene befinden, haben die Bediener im Arbeitskorb ein uneingeschränktes Sichtfeld.



“

Höhere Effizienz ohne  
Sicherheitseinbußen

”



# STAR 6 PICKING



## GROSSE LADEKAPAZITÄT

Die STAR 6 Picking kann bis zu 80 kg an Waren sicher auf einmal laden.  
Höhere Produktivität ohne Sicherheitseinbußen.



### OPTIMIERTE ARBEITSZEIT

Mit einer marktführenden Geschwindigkeit von 4,5 km/h ist die STAR 6 Picking besonders schnell und sorgt damit für optimale Produktivität. Die Möglichkeit den Arbeitskorb und die Ablage gleichzeitig anzuheben, erlaubt ein effizienteres Arbeiten.



### PRAKTISCHE BEIDSEITIGE TÜREN

Dank der beidseitigen Türen kann die STAR 6 Picking auf beiden Seiten eines Regals geparkt werden. Die Bediener können die Plattform ohne Probleme in jeder Position heben und senken.



### BEWÄLTIGT HINDERNISSE MIT LEICHTIGKEIT

Dank des eingebauten Kippschutzes kann die STAR 6 Picking mit Leichtigkeit die zahlreichen Hindernisse in einem Industrie- oder Gewerbegebäude, wie Fußleisten oder Türschwellen, bewältigen.



### HOHE ARBEITSAUTONOMIE

Mit vier Deep-Cycle-Batterien ausgestattet, können Sie Ihre täglichen Aufgaben alle mit der STAR 6 Picking erledigen, ohne sich um schwache Batterien zu sorgen. Damit der Bediener nie von einer leeren Batterie überrascht wird, befindet sich im oberen Bedienpult eine deutlich sichtbare Batterieanzeige.

“

**Eine effiziente  
und bequeme  
Arbeitsweise**

”



# STAR 6 PICKING



## INTELLIGENTE ERGONOMIE

Die motorisierte Ablage kann angehoben werden sodass die Bediener ohne Anstrengung Pakete aufnehmen können. Dadurch reduzieren sich Ermüdungserscheinungen sowie Muskel- und Gelenkschmerzen.



## RUHE!

Die STAR 6 Picking ist mit unvorstellbar leisen Motoren ausgestattet. Egal ob beim Fahren, Anheben oder sogar beim Benutzen der motorisierten Plattform, bietet die Maschine absoluten akustischen Komfort.

# GARANTIERTER KOMFORT

3

STAR 6 PICKING



## EIN GUT DIMENSIONIERTER ARBEITSPLATZ

Dank einer bis zu 20% größeren Grundfläche als bei konkurrierenden Modellen, können die Bediener arbeiten ohne sich dabei eingeeengt zu fühlen.

## BEWEGLICH UND KOMPAKT

Dank der Kombination aus hohem Drehmoment und reibungsloser Steuerung, bieten die AC-Motoren eine unvergleichliche Präzision und optimalen Komfort, auch um an schwer erreichbare Stellen zu gelangen.

Dank des kleinen Wendekreises der STAR 6 Picking können die Bediener auch in begrenzten Bereichen manövrieren und enge Kurven mit Leichtigkeit nehmen.

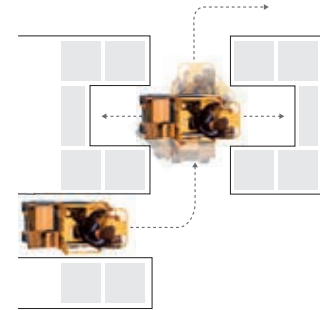

## ERGONOMISCHE UND FUNKTIONALE BEDIENELEMENTE

Die STAR 6 Picking wird mittels eines Joysticks und einfachen, intuitiven Knöpfen von der Plattform aus bedient.

Die Bediener sind sofort geübt. Außerdem kann das obere Bedienpult mit nur einer Hand bedient werden, um absolute Bewegungsfreiheit zu ermöglichen.



## REIBUNGSLOSE PROPORTIONALE BEWEGUNGEN

Dank der reibungslosen Hebe- und Fahrfunktionen der AC-Motoren, ermöglicht die STAR 6 Picking ein komfortables Arbeiten auch in schwer zugänglichen Bereichen.



## SCHWINGTÜREN: EINFACH UND EFFEKTIV

Die Schwingtüren bieten eindeutige Vorteile: die Türen lassen sich einfach öffnen und schließen – mit nur einer Armbewegung; viel Platz, um schnellen Ein- und Ausstieg zu ermöglichen; die Türen nehmen keinen Platz auf der Plattform weg, sodass die Bediener viel Bewegungsfreiheit haben.

“Reduziert Ausfallzeiten  
auf ein Minimum

”



# STAR 6 PICKING



## ON-BOARD DIAGNOSTIC TOOL: WARTUNG VORORT

Das leicht zu bedienende Haulotte ACTIV'Screen On-board Diagnostik Tool versorgt die Bediener und Techniker mit wichtigen Informationen wie Alarmmeldungen (Neigung, etc.), Fehlersuche, Wartungsmeldungen und Meldungen zum Batteriewechsel. Die Bediener und Techniker bleiben somit komplett eigenständig und haben dabei volle Kontrolle über die Maschine.

# EINFACHE WARTUNG

4

STAR 6 PICKING

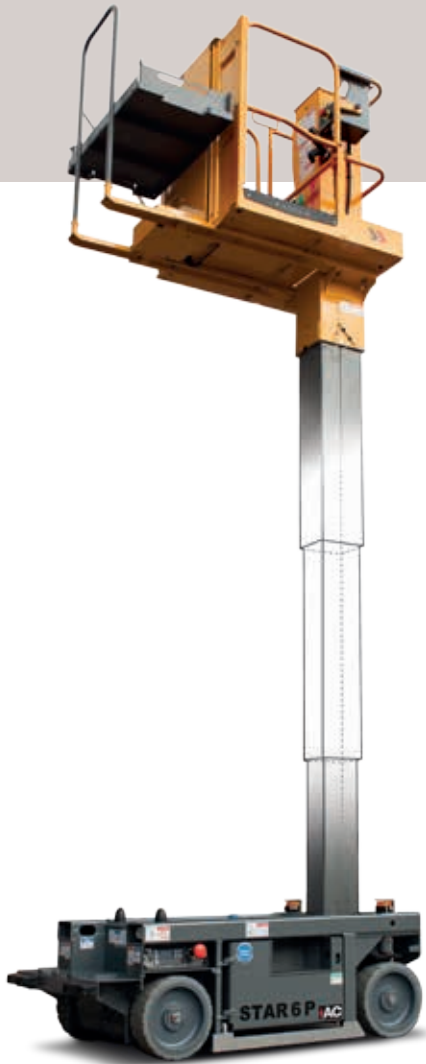

## ASYNCHRONE MOTOREN (AC MOTOREN) BEDEUTEN MINIMALE WARTUNG

Die für ihre Zuverlässigkeit und Robustheit bekannten asynchronen Motoren müssen aufgrund der nicht vorhandenen Kohlebürsten nur selten gewartet werden.

Sollte eine Wartung nötig sein, sorgt die Schnellinspektionsluke auf der Hinterseite des Fahrgestells für einfachen Zugang.



## 3 x LÄNGERE HALTBARKEIT DER EMPFINDLICHEN KOMPONENTEN

Alle Bolzen, Buchsen, Achsen, Muttern und lackierten Teile wurden speziell behandelt, um Korrosion vorzubeugen und Langlebigkeit zu garantieren. Die STAR 6 Picking ist zudem mit wasserdichten Anschlüssen ausgestattet, um den Stromkreis vor Feuchtigkeit, Korrosion und Kurzschlüssen zu schützen.



## STOSSFESTES GEHÄUSE

Das Fahrgestell besitzt eine rundum Stoßdämpfung und ein hoch robustes Metallgehäuse. Somit gibt es kein Risiko auf Stoßschäden, wodurch die Gesamtbetriebskosten optimiert werden.

## KEINE KABEL, KEINE KETTEN

Das Mastsystem der STAR 6 Picking muss, dank der nicht vorhandenen Kabel oder Ketten, nur selten gewartet werden.

Und da der Mast perfekt geschützt ist, besteht nicht die Gefahr, dass aus Versehen fallen gelassene Werkzeuge in das Mastsystem gelangen und Schäden verursachen.



## EINFACHEN ZUGANG FÜR DIE WARTUNG

Die STAR 6 Picking wurde entwickelt um schnelle Eingriffe zu ermöglichen:

Die zwei schwenkbaren Wartungstüren für die Batterien lassen sich einfach öffnen.

Der Hydraulikblock ist dank einer Inspektionshaube auf der Oberseite des Fahrgestells leicht erreichbar.

Die anderen Wartungs- und Kontrollpunkte, wie der Neigungssensor, sind direkt zugänglich. Das spart kostbare Zeit.

## EXTREM LANGLEBIGE REIFEN

Die Reifen der STAR 6 Picking sind dank ihrem robusten Profil sehr strapazierfähig und halten auch intensiver Benutzung stand.



# STAR 6 PICKING

DIE WICHTIGSTEN SONDERAUSSTATTUNGEN ZUM ERFÜLLEN IHRER ERFORDERNISSE

Doppelblinkleuchte



Wartungsfreie Batterien



Lagerhaltungs-Paket  
(Dokumentenhalterung  
/ Barcode Scanner und  
Halterung für einen  
Klebebandroller)



Anti-Kollisionssystem  
ACTIV'Pedestrian Light



# Haulotte

La Peronnière  
BP 9  
42152 l'Horme  
France

Tel: +33 (0)4 77 29 24 24  
Fax: +33 (0)4 77 29 43 95  
haulotte@haulotte.com  
[www.haulotte.com](http://www.haulotte.com)

## INDUPRO

Industriestrasse 6 · CH-8305 Dietlikon  
Tel. +41 44 835 3070 · [info@indupro.ch](mailto:info@indupro.ch)  
Fax +41 44 835 3075 · [www.indupro.ch](http://www.indupro.ch)

4000600810 - We reserve the right to modify the technical characteristics of this document without notice - Photos: Haulotte, Fotolia, Shutterstock, Matias ANTONIASSI - Lovently 13297e - Edition 11/2016

